

団体戦 組み合わせ(小学生)

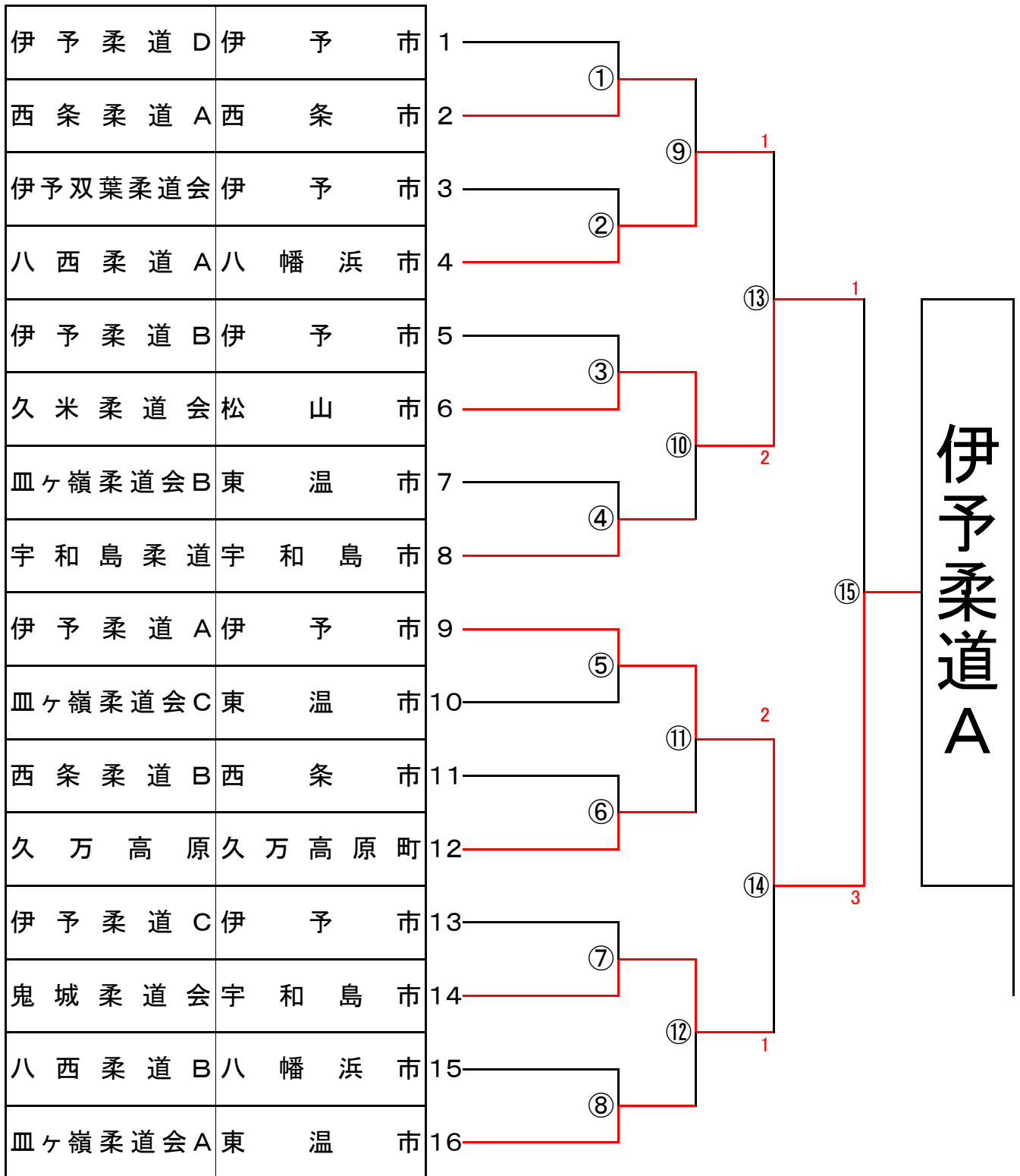

団体戦 組み合わせ(中学生:男子)

伊予柔道 B	伊予市	1
八西柔道 C	八幡浜市	2
久万高原町 A	久万高原町	3
八西柔道 A	八幡浜市	4
久米柔道会	松山市	5
伊予双葉柔道会	伊予市	6
久万高原町 B	久万高原町	7
八西柔道 B	八幡浜市	8
宇和島柔道	宇和島市	9
伊予柔道 A	伊予市	10

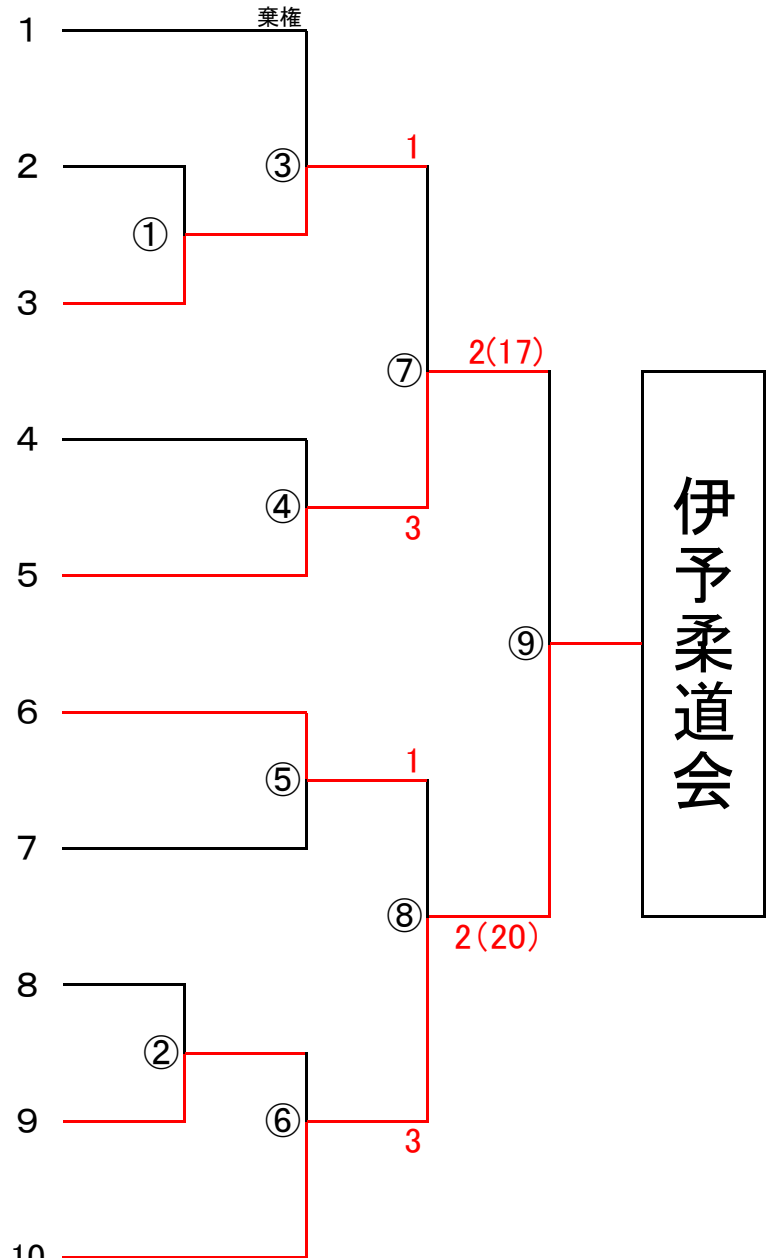

団体戦 組み合わせ (中学生:女子)

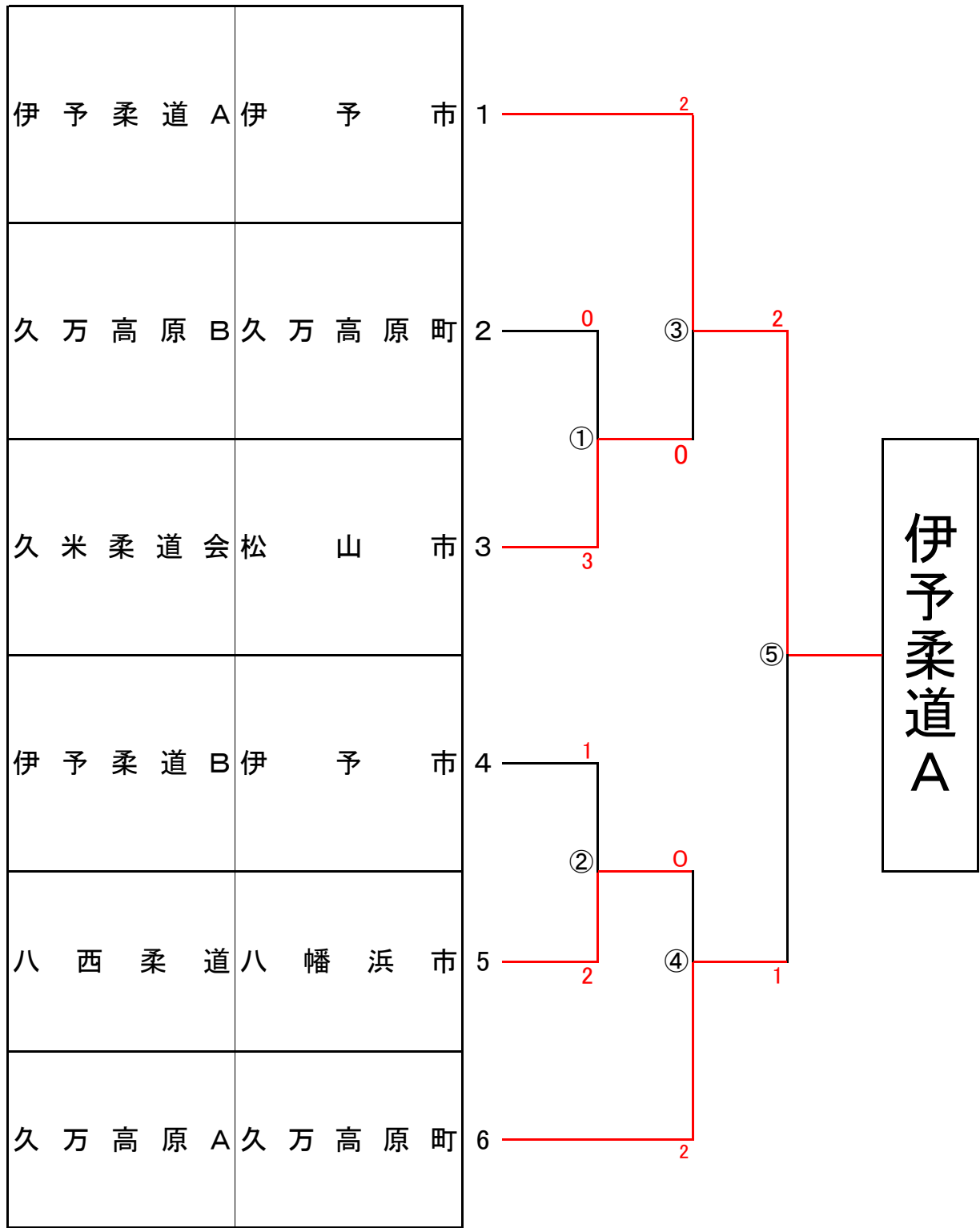

個人戦 組み合わせ (小学5年生 男子)

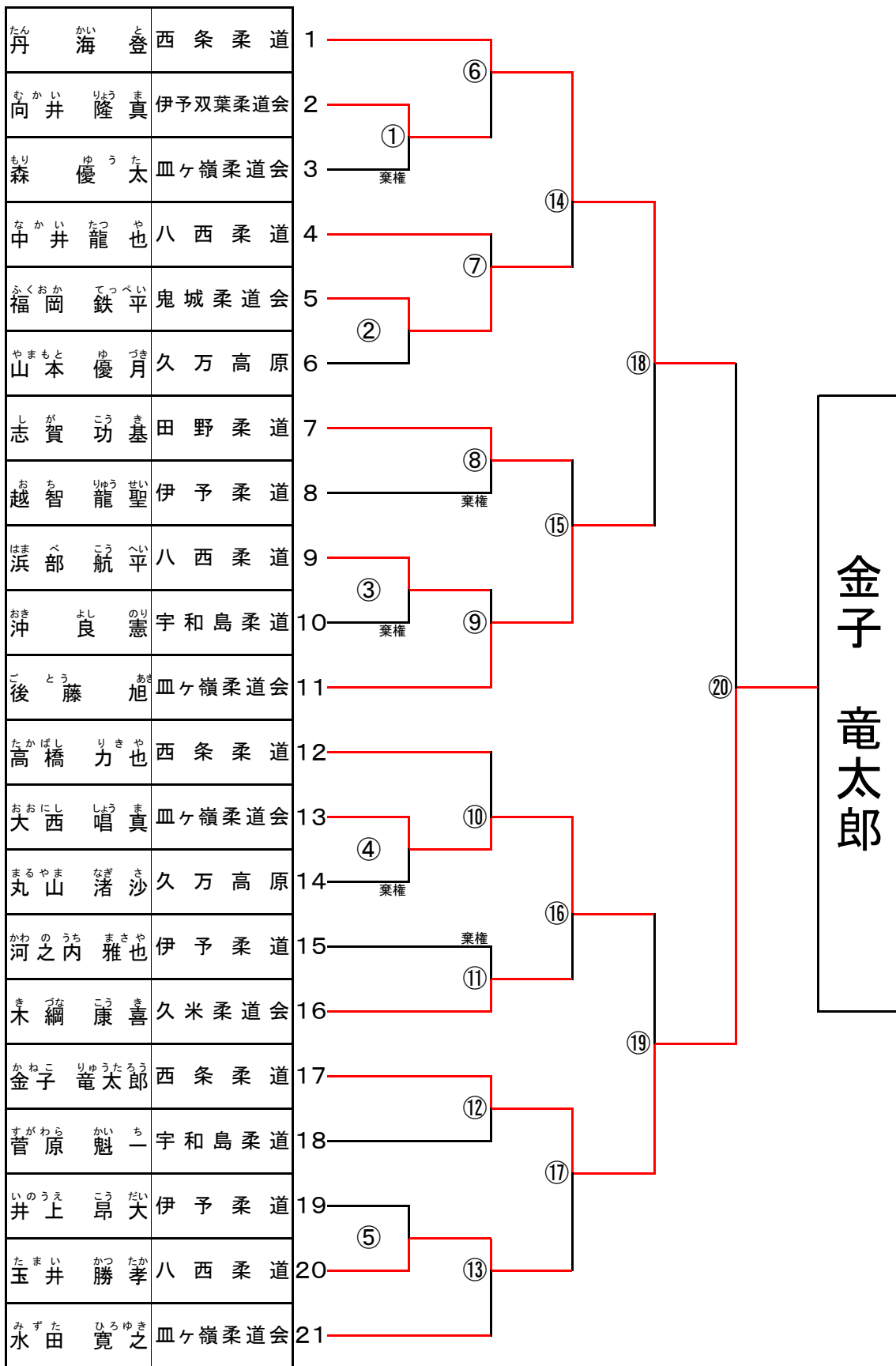

金子 竜太郎

個人戦 組み合わせ (小学6年生 男子)

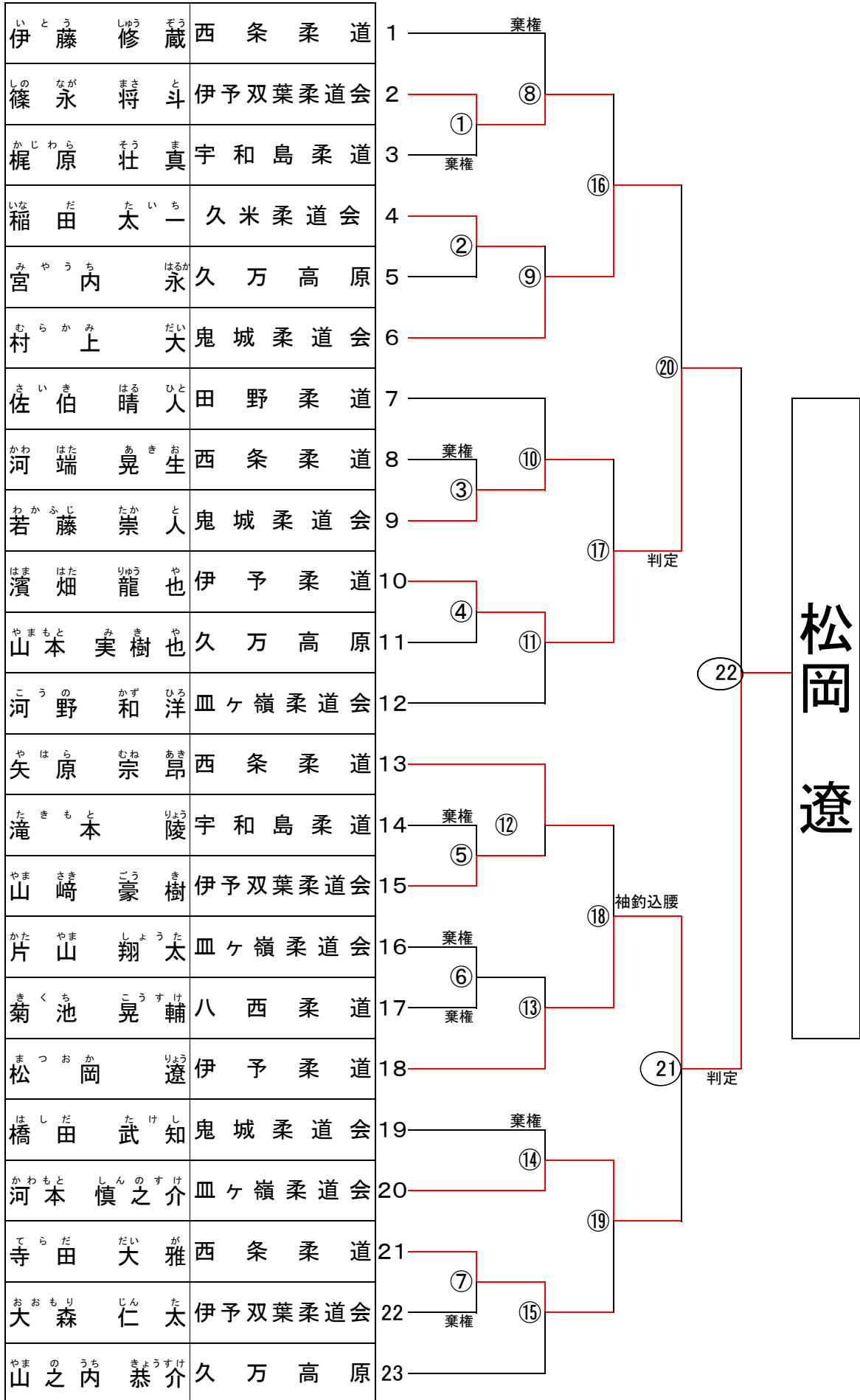

松岡 遼

個人戦 組み合わせ(小学5年生 女子)

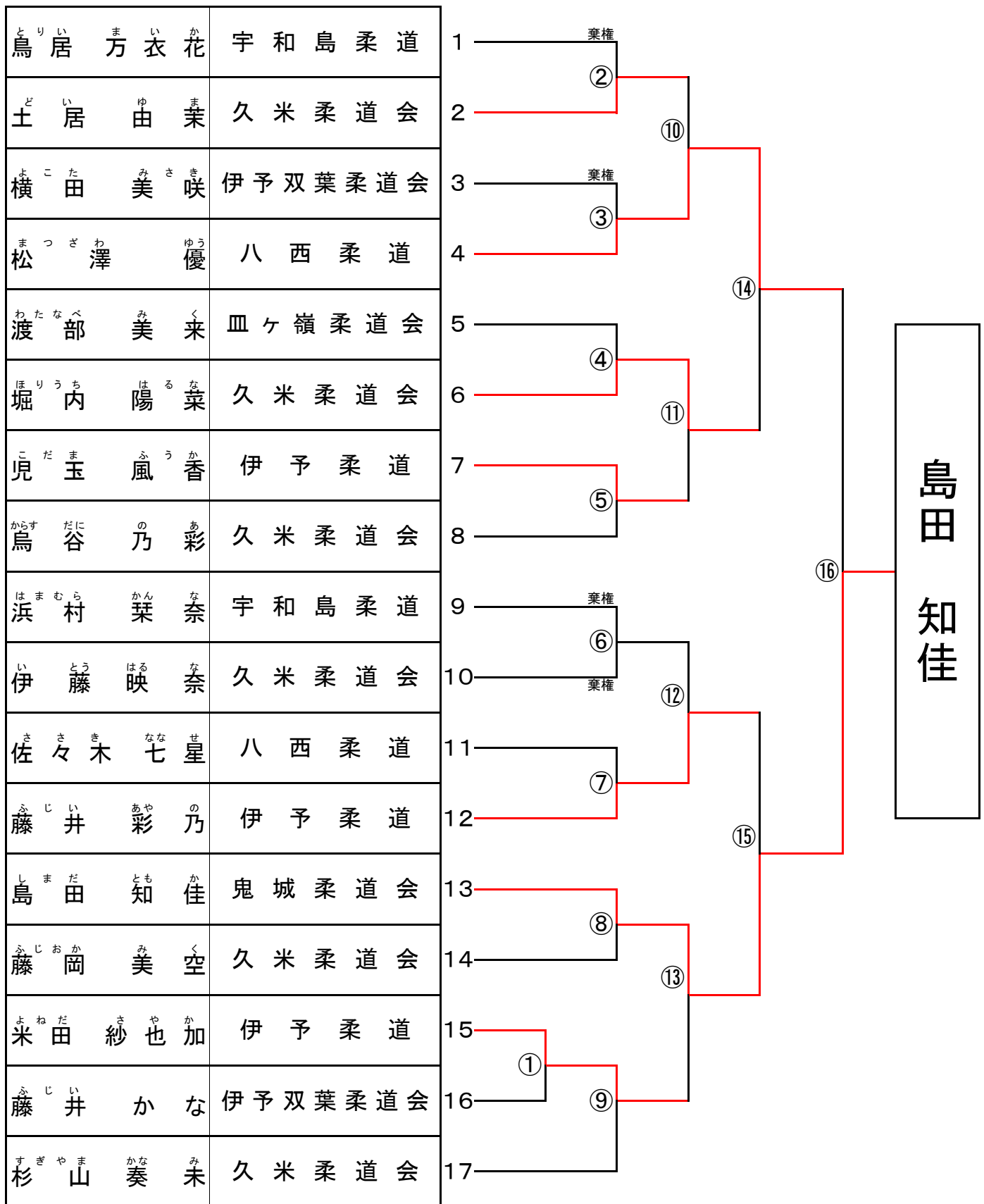

個人戦 組み合わせ (小学6年生 女子)

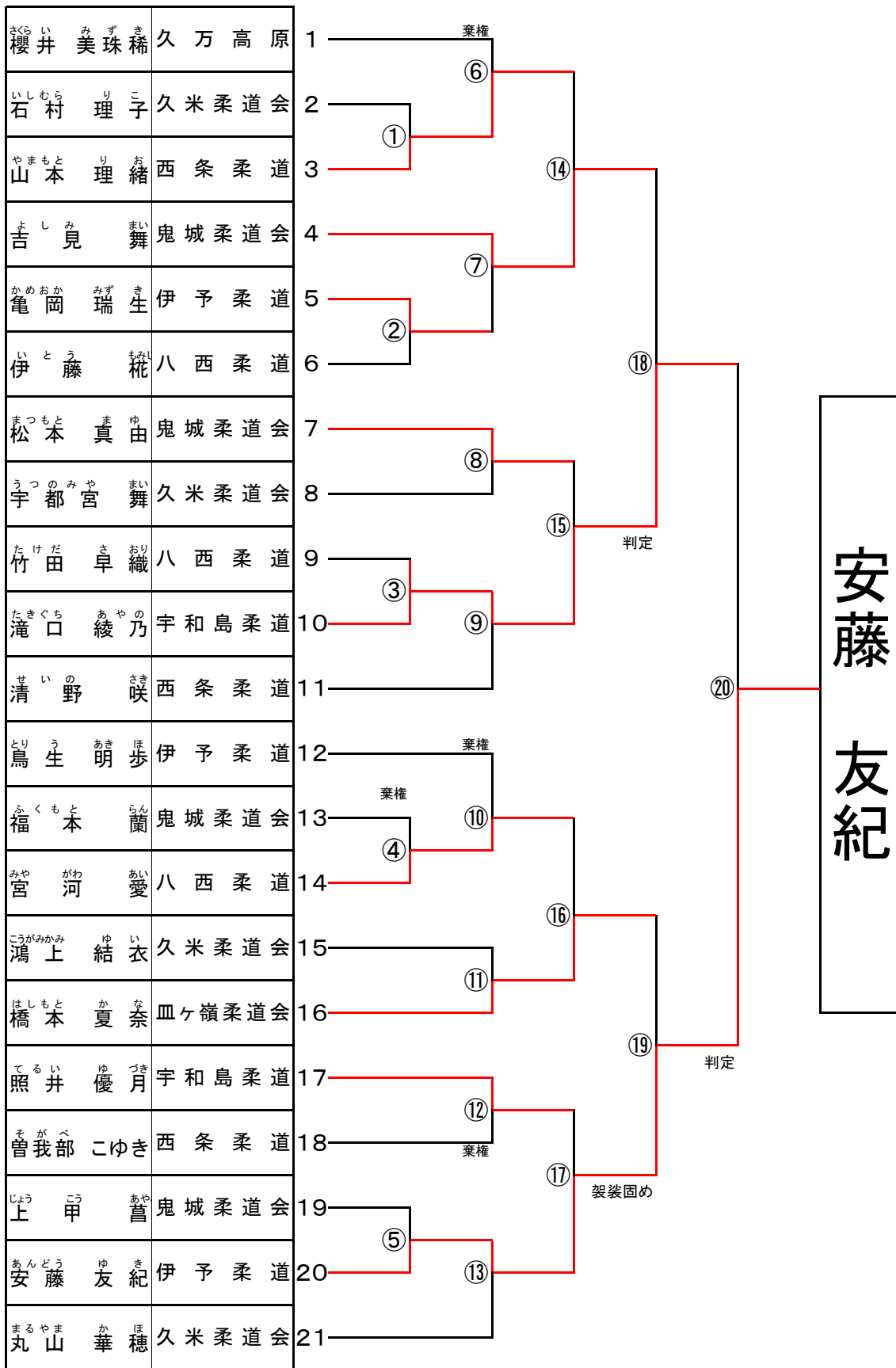

# 個人戦 組み合わせ (中学55kg以下級 男子)

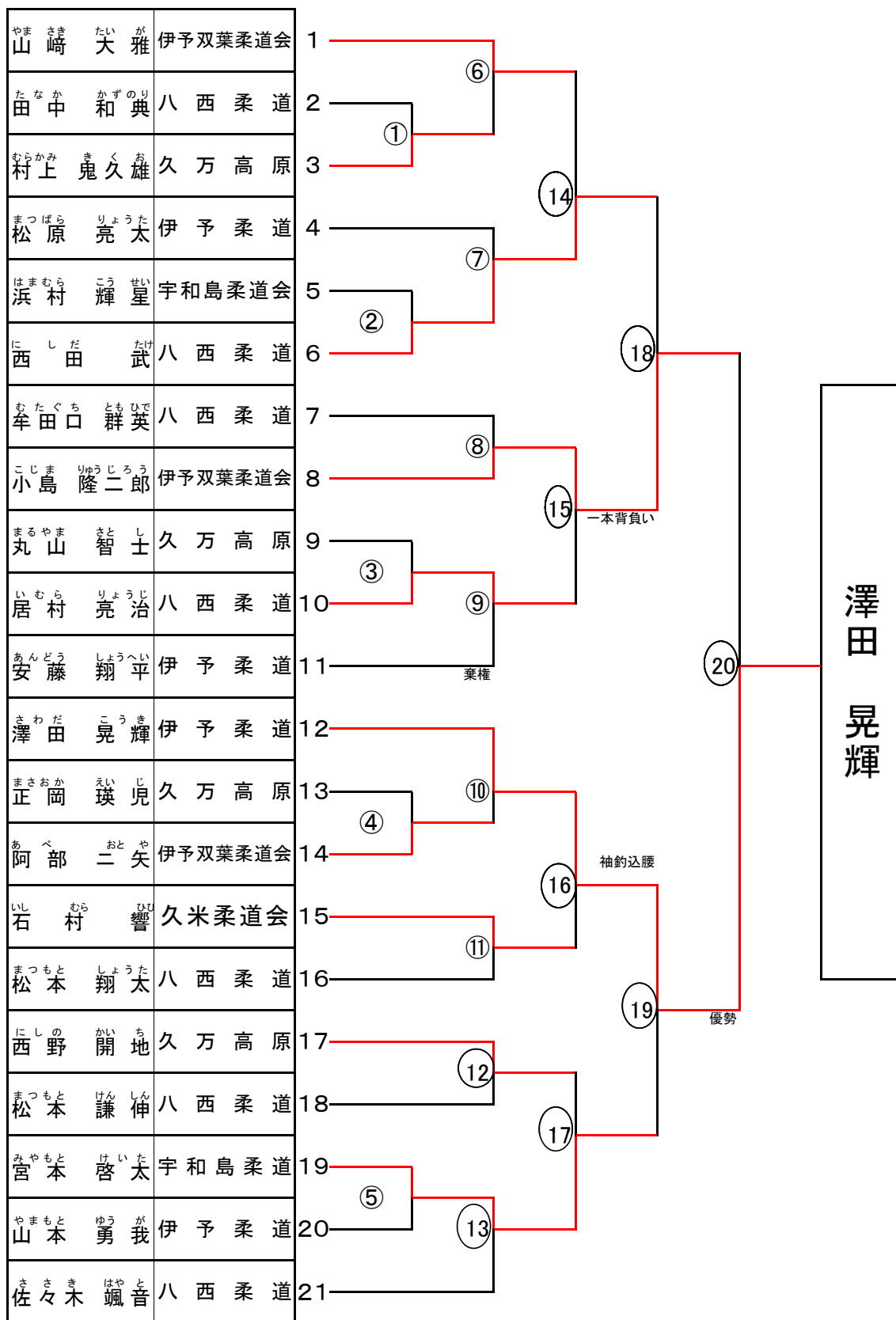



個人戦 組み合わせ(中学81kg以下級 男子)

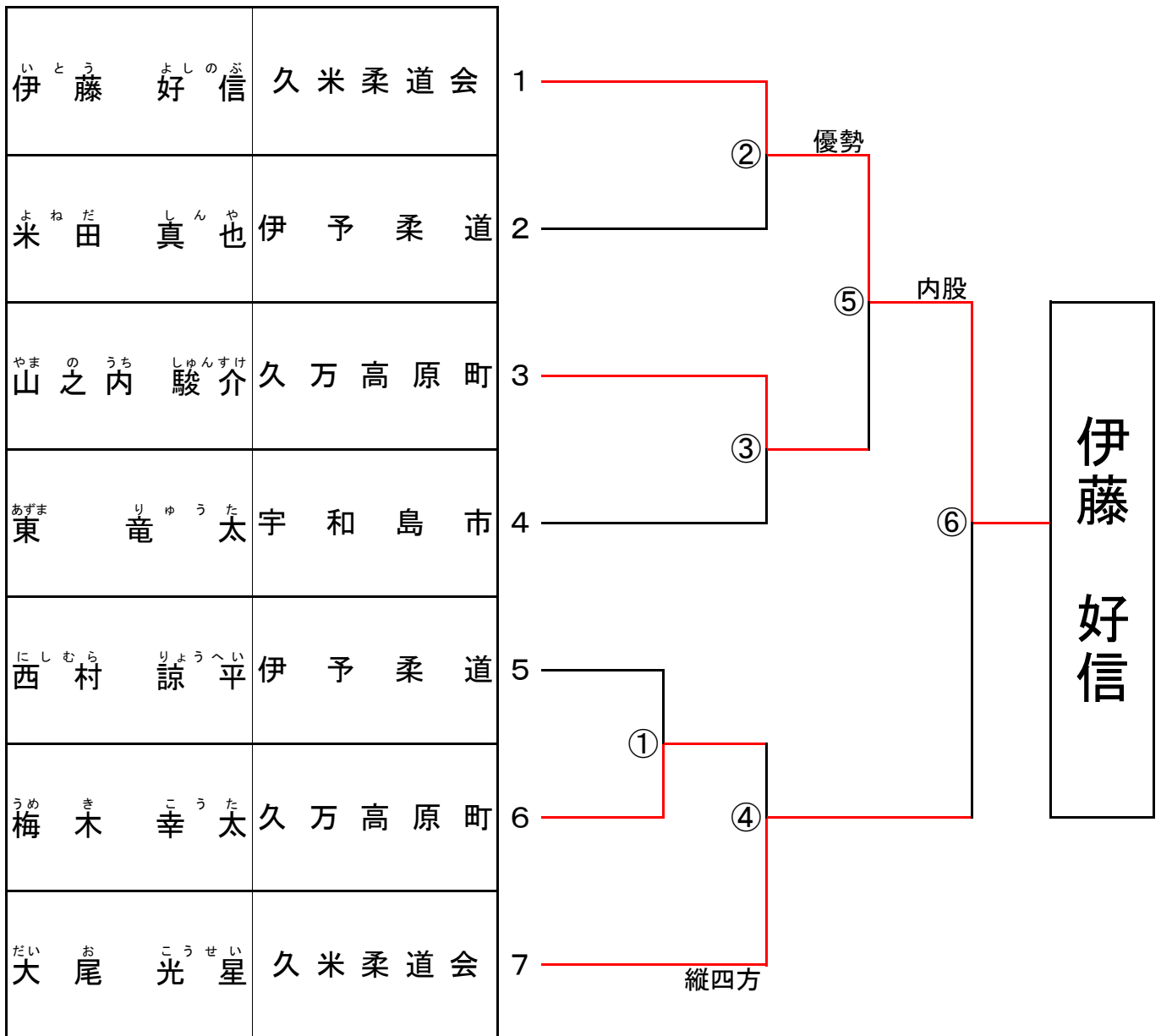

個人戦 組み合わせ(中学66kg以下級 男子)

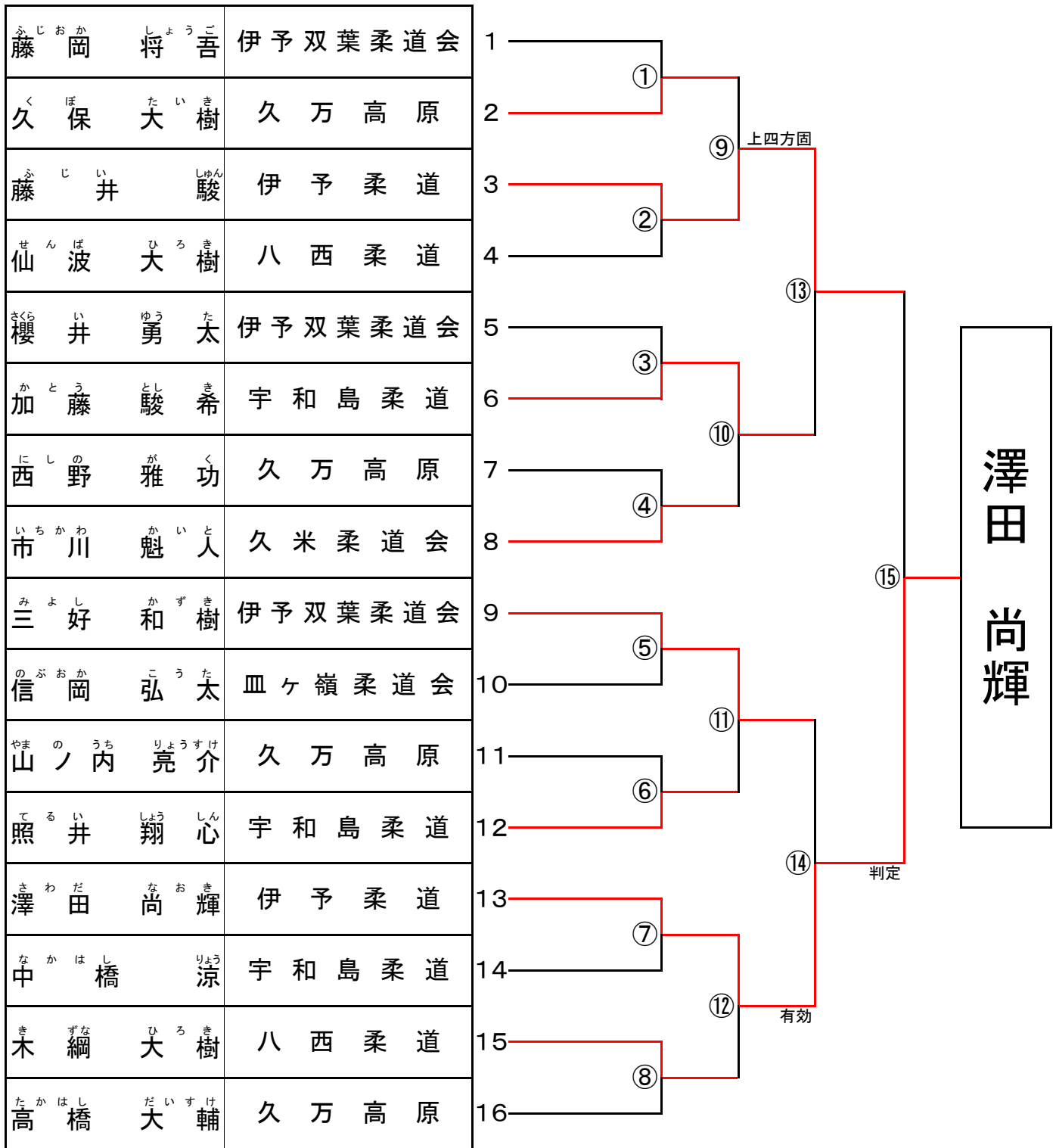

澤田 尚輝

個人戦 組み合わせ (中学81kg超級 男子)

氏名 (チーム名)		A	B	C	勝数	順位
A	山口 清澄 やまぐち きよと 久米柔道会		×	○ 内股	1	2
B	大畑 公祐 おおはた こうすけ 伊予柔道	○ 払腰		○ 払腰	2	1
C	攝津 透斗 せつづ すみと 八西柔道	×	×		0	3

試合順序

- ①A-B
- ②B-C
- ③A-C

個人戦 組み合わせ(中学52kg以下級 女子)

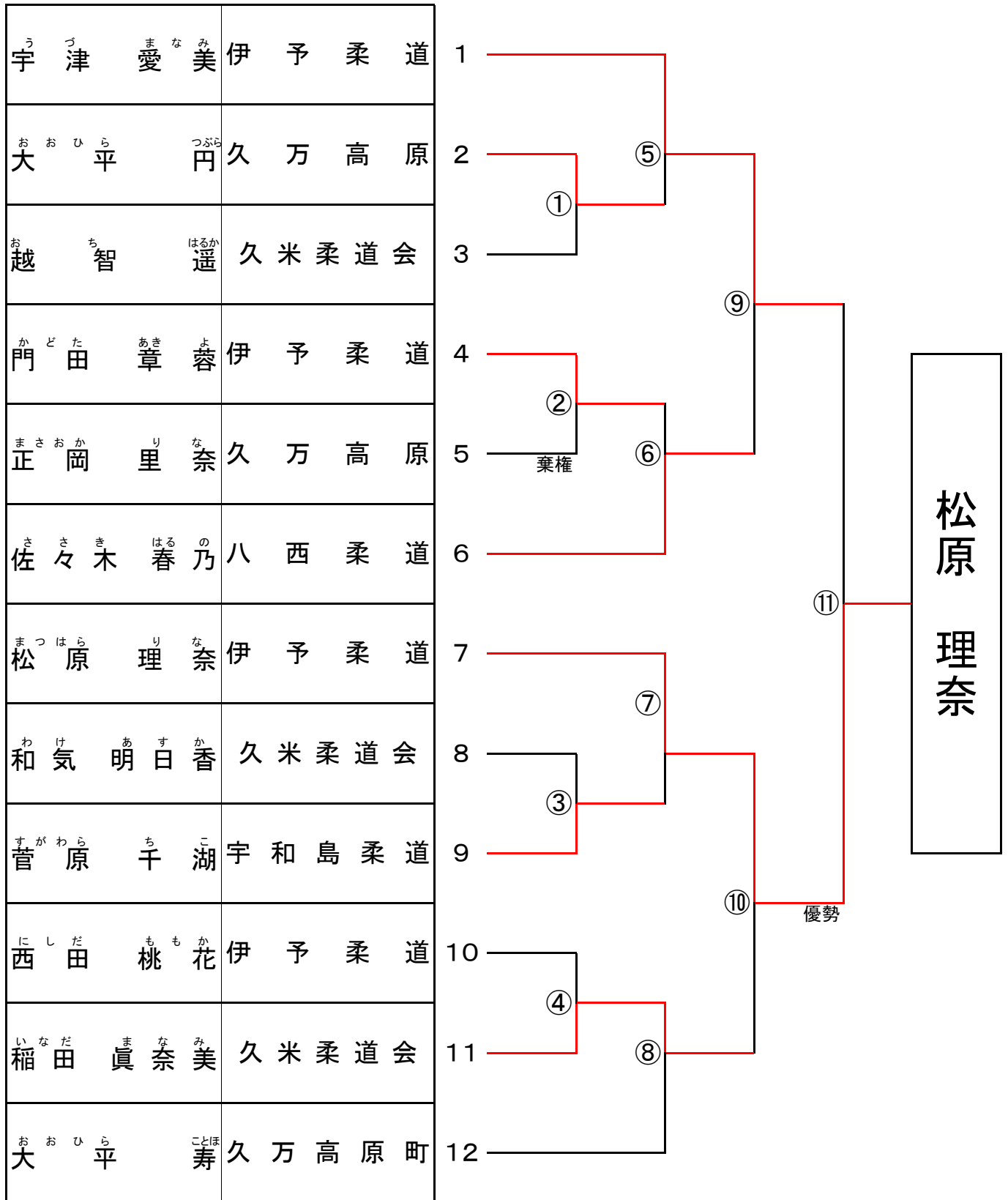

個人戦 組み合わせ(中学52kg超級 女子)

